

Manual de serviços do Dell™ Inspiron™ 560s

[Antes de começar](#)
[Visão geral técnica](#)
[Tampa do computador](#)
[Suporte](#)
[Painel frontal](#)
[Módulo\(s\) de memória](#)
[Placas PCI e PCI Express](#)
[Unidades](#)

[Ventiladores](#)
[Painel frontal de E/S](#)
[Processador](#)
[Placa de sistema](#)
[Fonte de alimentação](#)
[Bateria](#)
[Configuração do sistema](#)

Notas, Avisos e Advertências

 **NOTA:** uma NOTA indica informações importantes para utilizar melhor o computador.

 **AVISO:** um AVISO indica um potencial de danos ao hardware ou de perda de dados caso as instruções não sejam seguidas.

 **ADVERTÊNCIA:** uma ADVERTÊNCIA indica um potencial de danos à propriedade, risco de lesões corporais ou mesmo risco de vida.

As informações neste documento estão sujeitas a alteração sem aviso prévio.
© 2009 Dell Inc. Todos os direitos reservados.

É terminantemente proibida qualquer forma de reprodução deste produto sem a permissão por escrito da Dell Inc.

Marcas comerciais usadas neste texto: *Dell*, o logotipo *DELL* e *Inspiron* são marcas comerciais da Dell Inc.; *Intel SpeedStep* é uma marca registrada da Intel Corporation nos Estados Unidos e em outros países; *Microsoft* e *Windows* são marcas comerciais ou marcas registradas da Microsoft Corporation nos EUA e/ou em outros países.

Outros nomes e marcas comerciais podem ser usados neste documento como referência às entidades que reivindicam essas marcas e nomes ou a seus produtos. A Dell Inc. declara que não tem qualquer interesse de propriedade sobre marcas e nomes comerciais que não sejam os seus próprios.

Modelo normativo: DCSLE

Novembro de 2009 Rev. A00

[Voltar à página do índice](#)

Antes de começar

Manual de serviços do Dell™ Inspiron™ 560s

- [Especificações técnicas](#)
- [Ferramentas recomendadas](#)
- [Como desligar o computador](#)
- [Instruções de segurança](#)

Este manual descreve os procedimentos para remoção e instalação de componentes do computador. A menos que seja especificado de outra forma, supõe-se que as seguintes condições sejam verdadeiras:

- 1 Foram executadas as etapas em [Como desligar o computador](#) e [Instruções de segurança](#).
- 1 As informações de segurança fornecidas com o computador foram lidas.
- 1 Um componente pode ser substituído ou, se tiver sido adquirido separadamente, ele pode ser instalado executando o procedimento de remoção na ordem inversa.

Especificações técnicas

Para obter informações sobre as especificações técnicas do computador, consulte *Comprehensive Specifications* (Especificações Completas) em support.dell.com/manuals (em Inglês).

Ferramentas recomendadas

Os procedimentos descritos neste documento podem exigir as seguintes ferramentas:



- 1 Chave Phillips pequena
- 1 Chave de fenda pequena
- 1 Programa executável de atualização do BIOS, disponível em support.dell.com (em Inglês)

Como desligar o computador

 **AVISO:** Para evitar a perda de dados, salve e feche todos os arquivos e saia dos programas abertos antes de desligar o computador.

1. Salve e feche todos os arquivos abertos e saia de todos os programas que também estiverem abertos.
2. Desligue o computador:

Windows Vista®:

Clique em **Iniciar** , clique na seta e,  em seguida, clique em **Desligar**.

Windows® 7:

Clique em **Iniciar**  e, em seguida, clique em **Desligar**.

3. O computador será desligado após a conclusão do processo de desligamento do sistema operacional.
4. Certifique-se de que o computador esteja desligado. Se o computador não desligar automaticamente ao desativar o sistema operacional, pressione e mantenha pressionado o botão liga/desliga até desligá-lo.

Instruções de segurança

Use as instruções de segurança abaixo para ajudar a proteger o computador contra danos em potencial e para ajudar a garantir a sua segurança pessoal.

 **ADVERTÊNCIA:** Antes de trabalhar na parte interna do computador, siga as instruções de segurança fornecidas com o computador. Para obter mais informações sobre as práticas de segurança recomendadas, consulte a página inicial sobre conformidade normativa em www.dell.com/regulatory_compliance.

△ **AVISO:** Somente um técnico credenciado deve executar reparos no computador. Danos decorrentes de mão de obra não autorizada pela Dell não serão cobertos pela garantia.

△ **AVISO:** Ao desconectar um cabo, puxe-o pelo conector ou pela respectiva aba de puxar e nunca pelo próprio cabo. Alguns cabos possuem conectores com presilhas de travamento. Se for desconectar esse tipo de cabo, pressione as presilhas de travamento antes de desconectá-lo. Ao separar os conectores, mantenha-os alinhados para evitar a torção dos pinos. Além disso, antes de conectar um cabo, verifique se ambos os conectores estão alinhados corretamente.

△ **AVISO:** Para evitar danos ao computador, execute o procedimento a seguir antes de começar a trabalhar em sua parte interna.

1. Prepare uma superfície de trabalho plana e limpa para evitar que a tampa do computador seja arranhada.
2. Desligue o computador (consulte [Como desligar o computador](#)).

△ **AVISO:** Para desconectar o cabo de rede, primeiro desconecte-o do computador e, em seguida, desconecte-o do dispositivo de rede.

3. Desconecte todos os cabos telefônicos ou de rede do computador.
4. Desconecte o computador e todos os dispositivos conectados das tomadas elétricas.
5. Desconecte todos os dispositivos conectados ao computador.
6. Pressione e ejete todas as placas instaladas do leitor de cartão de mídia opcional.
7. Pressione e mantenha pressionado o botão liga/desliga com o sistema desconectado para aterrar a placa de sistema.

△ **AVISO:** Antes de tocar em qualquer componente na parte interna do computador, elimine a eletricidade estática de seu corpo tocando em uma superfície metálica sem pintura, como o metal da parte traseira do computador. No decorrer do trabalho, toque periodicamente em uma superfície metálica sem pintura para dissipar a eletricidade estática, que pode danificar os componentes internos.

[Voltar à página do índice](#)

[Voltar à página do índice](#)

Painel frontal

Manual de serviços do Dell™ Inspiron™ 560s

- [Como remover o painel frontal](#)
- [Como recolocar o painel frontal](#)

⚠ ADVERTÊNCIA: Antes de trabalhar na parte interna do computador, siga as instruções de segurança fornecidas com o computador. Para obter mais informações sobre as práticas de segurança recomendadas, consulte a página inicial sobre conformidade normativa em www.dell.com/regulatory_compliance.

⚠ ADVERTÊNCIA: Para evitar choques elétricos, sempre desligue o computador da tomada elétrica antes de remover a tampa.

⚠ ADVERTÊNCIA: Não opere o computador com qualquer tampa removida (inclusive tampas do computador, painéis frontais e suas plaquetas, suportes de preenchimento etc.).

⚠ AVISO: Somente um técnico credenciado deve executar reparos no computador. Danos decorrentes de mão de obra não autorizada pela Dell™ não serão cobertos pela garantia.

Como remover o painel frontal

1. Siga os procedimentos descritos na [Antes de começar](#).
2. Remova a tampa do computador (consulte [Como remover a tampa do computador](#)).
3. Segure e levante os prendedores do painel frontal, um de cada vez, para soltá-los do chassi.
4. Gire e puxe o painel frontal da parte da frente do computador para soltar as presilhas do painel frontal de suas plaquetas.

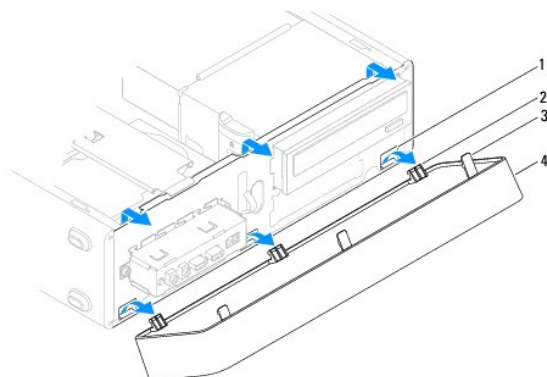

1	plaquetas do painel frontal (3)	2	presilhas do painel frontal (3)
3	prendedores do painel frontal (3)	4	painel frontal

5. Coloque o painel frontal em um local seguro.

Como recolocar o painel frontal

1. Siga os procedimentos descritos na [Antes de começar](#).
2. Alinhe e insira as presilhas do painel frontal nas respectivas plaquetas.
3. Gire o painel frontal em direção ao computador até que os prendedores do painel frontal se encaixem.
4. Recoloque a tampa do computador (consulte [Como recolocar a tampa do computador](#)).
5. Conecte o computador e os dispositivos às tomadas elétricas e ligue-os.

[Voltar à página do índice](#)

[Voltar à página do índice](#)

Suporte

Manual de serviços do Dell™ Inspiron™ 560s

- [Como remover o suporte](#)
- [Como recolocar o suporte](#)

⚠ ADVERTÊNCIA: Antes de trabalhar na parte interna do computador, siga as instruções de segurança fornecidas com o computador. Para obter mais informações sobre as práticas de segurança recomendadas, consulte a página inicial sobre conformidade normativa em www.dell.com/regulatory_compliance.

⚠ ADVERTÊNCIA: Para evitar choques elétricos, sempre desligue o computador da tomada elétrica antes de remover a tampa.

⚠ ADVERTÊNCIA: Não opere o computador com qualquer tampa removida (inclusive tampas do computador, painéis frontais e suas plaquetas, suportes de preenchimento etc.).

Como remover o suporte

1. Siga os procedimentos descritos na [Antes de começar](#).
2. Remova a tampa do computador (consulte [Como remover a tampa do computador](#)).
3. Puxe a trava de liberação do suporte e gire-o para cima.
4. Retire o suporte dos slots das abas da dobradiça e guarde-o em local seguro.

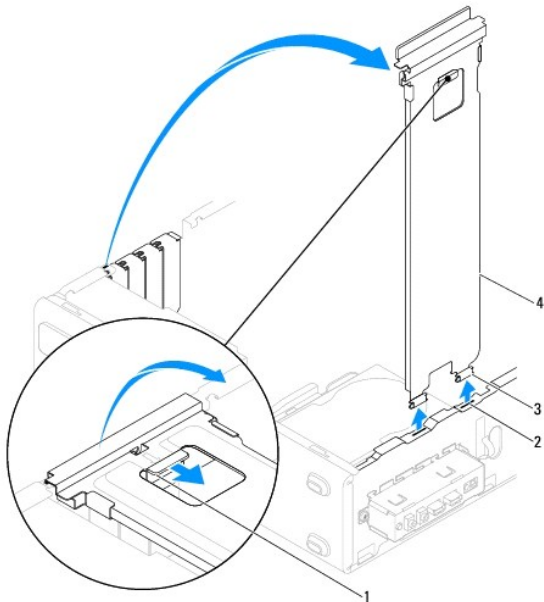

1	trava de liberação do suporte	2	slots das abas das dobradiças (2)
3	abas das dobradiças (2)	4	suporte

Como recolocar o suporte

1. Siga os procedimentos descritos na [Antes de começar](#).
2. Alinhe e insira as abas da dobradiça da parte inferior do suporte nos slots das abas da dobradiça localizados ao longo da extremidade do computador.
3. Puxe a trava de liberação do suporte e gire-o para baixo até que a trava de liberação se fixe na posição correta.

4. Recoloque a tampa do computador (consulte [Como recolocar a tampa do computador](#)).
5. Conecte o computador e os dispositivos às tomadas elétricas e ligue-os.

[Voltar à página do índice](#)

[Voltar à página do índice](#)

Placas PCI e PCI Express

Manual de serviços do Dell™ Inspiron™ 560s

- [Como remover placas PCI e PCI Express](#)
- [Como substituir placas PCI e PCI Express](#)
- [Como configurar o computador após remover ou instalar uma placa PCI ou PCI Express](#)

⚠️ ADVERTÊNCIA: Antes de trabalhar na parte interna do computador, siga as instruções de segurança fornecidas com o computador. Para obter mais informações sobre as práticas de segurança recomendadas, consulte a página inicial sobre conformidade normativa em www.dell.com/regulatory_compliance.

⚠️ ADVERTÊNCIA: Para evitar choques elétricos, sempre desligue o computador da tomada elétrica antes de remover a tampa.

⚠️ ADVERTÊNCIA: Não opere o computador com qualquer tampa removida (inclusive tampas do computador, painéis frontais e suas plaquetas, suportes de preenchimento etc.).

⚠️ AVISO: Somente um técnico credenciado deve executar reparos no computador. Danos decorrentes de mão de obra não autorizada pela Dell™ não serão cobertos pela garantia.

Como remover placas PCI e PCI Express

1. Siga os procedimentos descritos na [Antes de começar](#).
2. Remova a tampa do computador (consulte [Como remover a tampa do computador](#)).
3. Remova o suporte (consulte [Como remover o suporte](#)).
4. Se necessário, desconecte quaisquer cabos conectados à placa e remova-a.
 - 1 Se a placa for PCI ou PCI Express x1, segure-a pelos cantos superiores e retire-a do conector.
 - 1 Se a placa for PCI Express x16, pressione o mecanismo de fixação para baixo, segure a placa pelos cantos superiores e retire-a do conector.

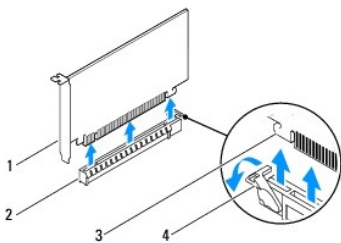

1	placa PCI Express x16	2	slot da placa PCI Express x16
3	aba de fixação	4	mecanismo de retenção

5. Se estiver removendo a placa permanentemente, instale um suporte de preenchimento na abertura do slot de placa vazio.

📌 NOTA: A instalação de suportes de preenchimento sobre as aberturas do slot vazio da placa é necessária para manter a certificação da FCC do computador. Os suportes também protegem o computador contra poeira e sujeira.

6. Recoloque o suporte (consulte [Como recolocar o suporte](#)).
7. Recoloque a tampa do computador (consulte [Como recolocar a tampa do computador](#)).
8. Conecte o computador e os dispositivos às tomadas elétricas e ligue-os.
9. Remova do sistema operacional o driver da placa.
10. Para concluir o procedimento de remoção, consulte [Como configurar o computador após remover ou instalar uma placa PCI ou PCI Express](#).

Como substituir placas PCI e PCI Express

1. Siga os procedimentos descritos na [Antes de começar](#).
2. Remova a tampa do computador (consulte [Como remover a tampa do computador](#)).
3. Remova o suporte (consulte [Como remover o suporte](#)).
4. Se esta for uma instalação de uma nova placa, remova o suporte do preenchimento que cobre a abertura do slot de placa.
5. Prepare a placa para a instalação.

Consulte a documentação que acompanha a placa para obter informações sobre como configurá-la, fazer conexões internas ou personalizá-la para o seu computador.

6. Se você estiver instalando uma placa PCI Express no conector de placa x16, posicione a placa de forma que o slot de fixação esteja alinhado com a aba de fixação.

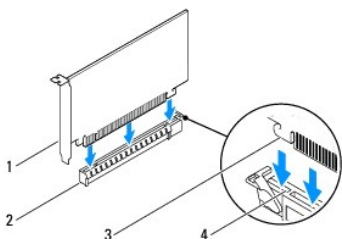

1	placa PCI Express x16	2	slot da placa PCI Express x16
3	aba de fixação	4	slot de fixação

7. Coloque a placa no conector e pressione-a para baixo com firmeza. Verifique se a placa está inteiramente encaixada no slot.

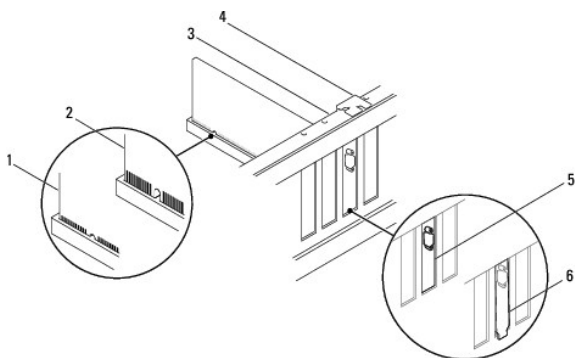

1	placa totalmente encaixada	2	placa parcialmente encaixada	3	barra de alinhamento
4	guia de alinhamento	5	suporte dentro do slot	6	suporte fora do slot

8. Recoloque o suporte (consulte [Como recolocar o suporte](#)).
9. Conecte os cabos necessários.
Consulte a documentação da placa quanto a instruções sobre conexões de cabos da placa.

⚠ AVISO: Não posicione os cabos sobre as placas nem atrás delas. Isso pode impedir o fechamento correto da tampa do computador ou causar danos ao equipamento.

10. Recoloque a tampa do computador (consulte [Como recolocar a tampa do computador](#)).
11. Conecte o computador e os dispositivos às tomadas elétricas e ligue-os.
12. Para concluir a instalação, consulte [Como configurar o computador após remover ou instalar uma placa PCI ou PCI Express](#).

Como configurar o computador após remover ou instalar uma placa PCI ou PCI Express

 **NOTA:** Para obter informações sobre a localização dos conectores externos, consulte o *Guia de configuração*. Para obter informações sobre como instalar os drivers e o software da placa, consulte a documentação fornecida com a placa.

	Instalada	Removida
Placa de som	<ol style="list-style-type: none">1. Entre na configuração do sistema (consulte Como entrar na configuração do sistema).2. Vá para Onboard Audio Controller (Controlador de áudio integrado) e altere a configuração para Disabled (Desativado).3. Conecte os dispositivos de áudio externos aos conectores da placa de som.	<ol style="list-style-type: none">1. Entre na configuração do sistema (consulte Como entrar na configuração do sistema).2. Vá para Onboard Audio Controller (Controlador de áudio integrado) e altere a configuração para Enabled (Ativado).3. Conecte os dispositivos de áudio externos aos conectores do painel traseiro do computador.
Placa de rede	<ol style="list-style-type: none">1. Entre na configuração do sistema (consulte Como entrar na configuração do sistema).2. Vá para Onboard LAN Controller (Controlador de LAN integrado) e altere a configuração para Disabled (Desativado).3. Conecte o cabo de rede ao conector da placa de rede.	<ol style="list-style-type: none">1. Entre na configuração do sistema (consulte Como entrar na configuração do sistema).2. Vá para Onboard LAN Controller (Controlador de LAN integrado) e altere a configuração para Enabled (Ativado).3. Conecte o cabo de rede ao conector integrado de rede.

[Voltar à página do índice](#)

[Voltar à página do índice](#)

Bateria

Manual de serviços do Dell™ Inspiron™ 560s

- [Como remover a bateria](#)
- [Como trocar a bateria](#)

- ⚠️ ADVERTÊNCIA:** Antes de trabalhar na parte interna do computador, siga as instruções de segurança fornecidas com o computador. Para obter mais informações sobre as práticas de segurança recomendadas, consulte a página inicial sobre conformidade normativa em www.dell.com/regulatory_compliance.
- ⚠️ ADVERTÊNCIA:** Uma nova bateria poderá explodir se não for instalada corretamente. Utilize apenas baterias do tipo recomendado pelo fabricante ou equivalente. Descarte as baterias usadas de acordo com as instruções do fabricante.
- ⚠️ ADVERTÊNCIA:** Para evitar choques elétricos, sempre desligue o computador da tomada elétrica antes de remover a tampa.
- ⚠️ ADVERTÊNCIA:** Não opere o computador com qualquer tampa removida (inclusive tampas do computador, painéis frontais e suas plaquetas, suportes de preenchimento etc.).
- ⚠️ AVISO:** Somente um técnico credenciado deve executar reparos no computador. Danos decorrentes de mão de obra não autorizada pela Dell™ não serão cobertos pela garantia.
-

Como remover a bateria

1. Registre todas as telas na Configuração do sistema (consulte [Configuração do sistema](#)) para que você possa restaurar as configurações corretas após a instalação da nova bateria.
 2. Siga os procedimentos descritos na [Antes de começar](#).
 3. Remova a tampa do computador (consulte [Como remover a tampa do computador](#)).
 4. Localize o soquete da bateria (consulte [Componentes da placa de sistema](#)).
- ⚠️ AVISO:** Se for retirar a bateria do soquete utilizando um objeto sem ponta, tome cuidado para não tocar na placa do sistema com o objeto. Certifique-se de que o objeto realmente está entre a bateria e o soquete antes de tentar retirá-la. Caso contrário, poderá danificar a placa do sistema retirando o soquete ou quebrando as linhas de circuito na placa do sistema.

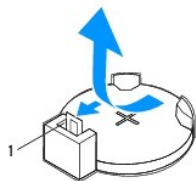

1 alavanca de liberação da bateria

5. Pressione a alavanca de liberação da bateria para remover a bateria.
-

Como trocar a bateria

1. Siga os procedimentos descritos na [Antes de começar](#).
2. Insira a nova bateria (CR2032) no soquete com o lado "+" voltado para cima e encaixe-a no lugar.

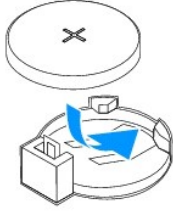

3. Recoloque a tampa do computador (consulte [Como recolocar a tampa do computador](#)).
4. Conecte o computador e os dispositivos às tomadas elétricas e ligue-os.
5. Entre na Configuração do sistema (consulte [Como entrar na configuração do sistema](#)) e restaure as configurações registradas em [etapa 1](#).

[Voltar à página do índice](#)

[Voltar à página do índice](#)

Tampa do computador

Manual de serviços do Dell™ Inspiron™ 560s

- [Como remover a tampa do computador](#)
- [Como recolocar a tampa do computador](#)

⚠️ ADVERTÊNCIA: Antes de trabalhar na parte interna do computador, siga as instruções de segurança fornecidas com o computador. Para obter mais informações sobre as práticas de segurança recomendadas, consulte a página inicial sobre conformidade normativa em www.dell.com/regulatory_compliance.

⚠️ ADVERTÊNCIA: Para evitar choques elétricos, sempre desligue o computador da tomada elétrica antes de remover a tampa.

⚠️ ADVERTÊNCIA: Não opere o computador com qualquer tampa removida (inclusive tampas do computador, painéis frontais e suas plaquetas, suportes de preenchimento etc.).

⚠️ AVISO: Somente um técnico credenciado deve executar reparos no computador. Danos decorrentes de mão de obra não autorizada pela Dell™ não serão cobertos pela garantia.

⚠️ AVISO: Certifique-se de que há espaço suficiente para apoiar o sistema com a tampa removida, ou seja, pelo menos 30 cm de espaço de trabalho.

Como remover a tampa do computador

1. Siga os procedimentos descritos na [Antes de começar](#).
2. Feche os pés do chassi.

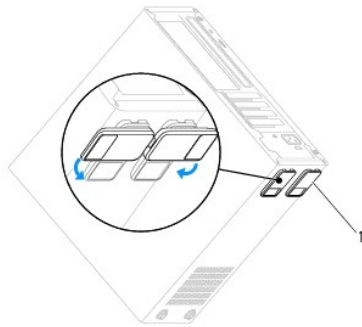

1 pés do chassi

3. Vire o computador de lado, com a tampa voltada para cima.
4. Remova os dois parafusos que prendem a tampa usando uma chave Phillips.

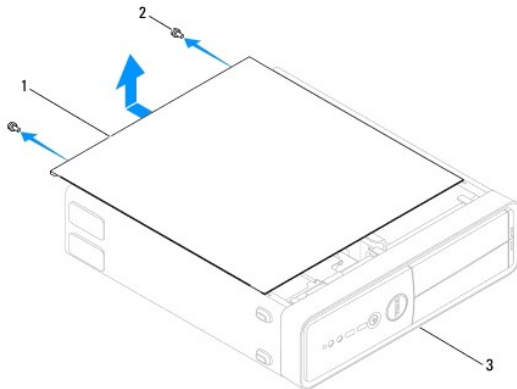

1 tampa do computador 2 parafusos (2) 3 parte frontal do computador

5. Puxe a tampa em direção contrária à frente do computador e levante-a para soltá-la.
6. Coloque a tampa em um lugar seguro.

Como recolocar a tampa do computador

1. Siga os procedimentos descritos na [Antes de começar](#).
2. Verifique se todos os cabos estão conectados e dobre-os para afastá-los do fluxo de ar.
3. Verifique se nenhuma ferramenta ou peça adicional foi deixada dentro do computador.
4. Alinhe as abas na parte inferior da tampa do computador com as aberturas ao longo da borda do computador.
5. Pressione a tampa para baixo e deslize-a em direção à frente do computador até ouvir um clique ou sentir que ela está bem instalada.
6. Verifique se a tampa está encaixada corretamente.
7. Recoloque e aperte os dois parafusos que prendem a tampa do computador utilizando uma chave de fenda.

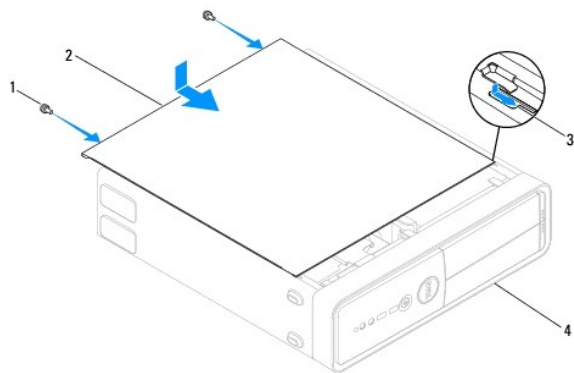

1	parafusos (2)	2	tampa do computador
3	slot	4	parte frontal do computador

8. Abra os pés do chassi.
9. Coloque o computador na posição vertical.

⚠ AVISO: Verifique se nenhuma das aberturas de ventilação do sistema está bloqueada. Se elas forem bloqueadas, isso pode causar graves problemas térmicos.

[Voltar à página do índice](#)

[Voltar à página do índice](#)

Processador

Manual de serviços do Dell™ Inspiron™ 560s

- [Como remover o processador](#)
- [Como trocar o processador](#)

- ⚠ ADVERTÊNCIA:** Antes de trabalhar na parte interna do computador, siga as instruções de segurança fornecidas com o computador. Para obter mais informações sobre as práticas de segurança recomendadas, consulte a página inicial sobre conformidade normativa em www.dell.com/regulatory_compliance.
- ⚠ ADVERTÊNCIA:** Para evitar choques elétricos, sempre desligue o computador da tomada elétrica antes de remover a tampa.
- ⚠ ADVERTÊNCIA:** Não opere o computador com qualquer tampa removida (inclusive tampas do computador, painéis frontais e suas plaquetas, suportes de preenchimento etc.).
- ⚠ AVISO:** Somente um técnico credenciado deve executar reparos no computador. Danos decorrentes de mão de obra não autorizada pela Dell não serão cobertos pela garantia.
- ⚠ AVISO:** Só execute as etapas a seguir se você estiver familiarizado com o processo de remoção e instalação de hardware. A execução incorreta dessas etapas pode danificar a placa de sistema. Para obter informações sobre serviços técnicos, consulte o *Guia de configuração*.

Como remover o processador

1. Siga os procedimentos descritos na [Antes de começar](#).
2. Remova a tampa do computador (consulte [Como remover a tampa do computador](#)).

⚠ AVISO: Embora o conjunto de ventilador e dissipador de calor do processador tenha uma proteção plástica, ele pode esquentar muito durante a operação normal. Espere que ele esfrie antes de tocá-lo.

3. Remova do computador o conjunto de ventilador e dissipador de calor do processador (consulte [Como remover o conjunto de ventilador e dissipador de calor do processador](#)).

📌 NOTA: A menos que seja necessário um novo dissipador de calor para o novo processador, reutilize o conjunto do dissipador original ao substituir o processador.

4. Pressione e empurre a alavanca de liberação para baixo e para fora para soltá-la da aba que a prende.
5. Levante a tampa do processador.

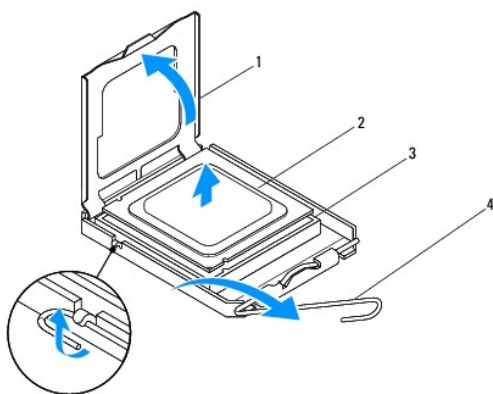

1	tampa do processador	2	processador
3	soquete	4	alavanca de liberação

⚠ AVISO: Ao remover o processador, não toque em nenhum pino dentro do soquete e nem deixe que caiam objetos sobre os pinos no soquete.

6. Levante delicadamente o processador para removê-lo do soquete.

Deixe a alavanca de liberação estendida na posição de liberação de modo que o soquete esteja pronto para receber o novo processador.

Como trocar o processador

△ **AVISO:** Para eliminar a eletricidade estática de seu corpo, toque em uma superfície de metal sem pintura na parte de trás do computador.

△ **AVISO:** Ao trocar o processador, não toque em nenhum dos pinos dentro do soquete e nem deixe cair qualquer objeto sobre os pinos no soquete.

1. Siga os procedimentos descritos na [Antes de começar](#).
2. Desembale o novo processador, tomando cuidado para não tocar na sua parte inferior.

△ **AVISO:** Posicione o processador no soquete corretamente para evitar danos permanentes ao processador e ao computador quando esse for ligado.

3. Se a alavanca de liberação no soquete não estiver totalmente estendida, mova-a para essa posição.
4. Oriente os entalhes de alinhamento frontal e posterior do processador com os respectivos entalhes do soquete.
5. Alinhe os cantos do pino 1 do processador e do soquete

△ **AVISO:** Para evitar danos, verifique se o processador está devidamente alinhado ao soquete e não utilize muita força ao instalar o processador.

6. Coloque o processador sobre o soquete e verifique se o primeiro está posicionado de forma correta.
7. Quando o processador estiver totalmente assentado no soquete, feche a tampa do processador.
Verifique se a presilha da tampa do processador está posicionada embaixo da trava central da tampa no soquete.
8. Gire a alavanca de liberação do soquete na direção do soquete e encaixe-a para prender o processador.

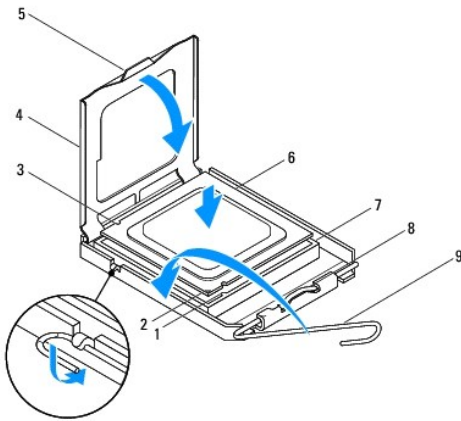

1 entalhe de alinhamento frontal	2 indicador do pino 1 do processador	3 entalhe de alinhamento posterior
4 tampa do processador	5 trava da tampa central	6 processador
7 soquete	8 aba	9 alavanca de liberação

9. Limpe a graxa térmica da parte inferior do dissipador de calor.

△ **AVISO:** Aplique nova graxa térmica. A aplicação de nova graxa térmica é extremamente importante para garantir uma ligação térmica adequada, o que é um requisito para a operação otimizada do processador.

10. Aplique a nova graxa térmica na parte superior do processador.
11. Recoloque o conjunto de ventilador e dissipador de calor do processador (consulte [Como instalar o conjunto de ventilador e dissipador de calor do](#)

[processador](#)).

⚠ AVISO: Verifique se o conjunto de dissipador de calor e ventilador do processador está corretamente assentado e firme.

12. Recoloque a tampa do computador (consulte [Como recolocar a tampa do computador](#)).

13. Conecte o computador e os dispositivos às tomadas elétricas e ligue-os.

[Voltar à página do índice](#)

[Voltar à página do índice](#)

Unidades

Manual de serviços do Dell™ Inspiron™ 560s

- [Disco rígido](#)
- [Leitor de cartão de mídia](#)
- [Unidade óptica](#)

⚠ ADVERTÊNCIA: Antes de trabalhar na parte interna do computador, siga as instruções de segurança fornecidas com o computador. Para obter mais informações sobre as práticas de segurança recomendadas, consulte a página inicial sobre conformidade normativa em www.dell.com/regulatory_compliance.

⚠ ADVERTÊNCIA: Para evitar choques elétricos, sempre desligue o computador da tomada elétrica antes de remover a tampa.

⚠ ADVERTÊNCIA: Não opere o computador com qualquer tampa removida (inclusive tampas do computador, painéis frontais e suas plaquetas, suportes de preenchimento etc.).

⚠ AVISO: Somente um técnico credenciado deve executar reparos no computador. Danos decorrentes de mão de obra não autorizada pela Dell™ não serão cobertos pela garantia.

Disco rígido

Como remover o disco rígido

⚠ AVISO: Se estiver substituindo uma unidade de disco rígido que contenha dados que deseja manter, faça o backup dos arquivos antes de começar este procedimento.

1. Siga os procedimentos descritos na [Antes de começar](#).
2. Remova a tampa do computador (consulte [Como remover a tampa do computador](#)).
3. Remova o suporte (consulte [Como remover o suporte](#)).
4. Desconecte o cabo de alimentação e o cabo de dados do disco rígido.

📌 NOTA: Se você não for substituir o disco rígido agora, desconecte a outra extremidade do cabo de dados da placa de sistema e guarde-o. Você pode usar o cabo de dados para instalar um disco rígido posteriormente.

5. Pressione a aba de fixação na lateral do disco rígido e deslize-o para fora e para cima.

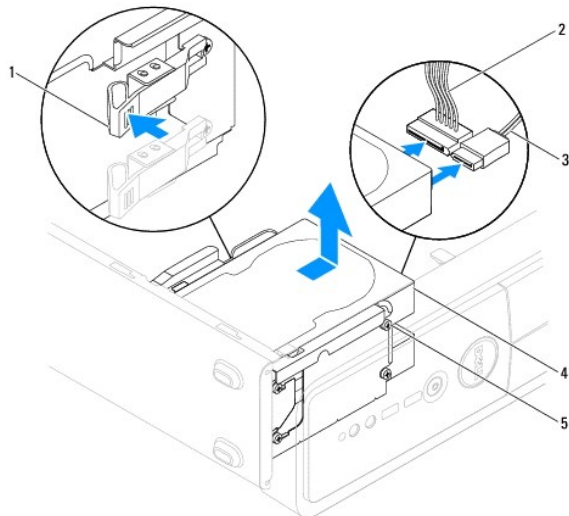

1	aba de fixação	2	cabo de alimentação	3	cabo de dados
---	----------------	---	---------------------	---	---------------

4	disco rígido	5	parafusos (4)		
---	--------------	---	---------------	--	--

6. Se a remoção do disco rígido alterar a configuração da unidade, certifique-se de que essas alterações sejam refletidas na Configuração do sistema (consulte [Configuração do sistema](#)).

Como recolocar o disco rígido

1. Siga os procedimentos descritos na [Antes de começar](#).
 2. Consulte a documentação da unidade para verificar se a unidade está configurada para o seu computador.
 3. Se estiverem ausentes, prenda os quatro parafusos rebaixados ao disco rígido.
 **NOTA:** Se você estiver substituindo uma unidade existente, remova os parafusos rebaixados da unidade existente e fixe-os na unidade de reposição.
 4. Conecte o cabo de alimentação e o cabo de dados ao disco rígido.
 5. Se desconectado, conecte o cabo de dados ao conector da placa de sistema (consulte [Componentes da placa de sistema](#)).
 6. Deslize o disco rígido para dentro do respectivo compartimento até que ele se encaixe no lugar.
 7. Verifique se todos os cabos estão conectados de forma correta e firmemente assentados.
 8. Recoloque o suporte (consulte [Como recolocar o suporte](#)).
 9. Recoloque a tampa do computador (consulte [Como recolocar a tampa do computador](#)).
 10. Conecte o computador e os dispositivos às tomadas elétricas e ligue-os.
 11. Consulte a documentação fornecida com o disco rígido para obter instruções sobre como instalar os softwares necessários para a operação do disco rígido.
 12. Verifique a Configuração do sistema para ver se há alterações na configuração do disco rígido (consulte [Como entrar na configuração do sistema](#)).
-

Leitor de cartão de mídia

Como remover o leitor de cartão de mídia

1. Siga os procedimentos descritos na [Antes de começar](#).
2. Remova a tampa do computador (consulte [Como remover a tampa do computador](#)).
3. Remova o painel frontal (consulte [Como remover o painel frontal](#)).
4. Desconecte o cabo USB do compartimento FlexBay do conector da placa de sistema (consulte [Componentes da placa de sistema](#)).
5. Pressione a aba de fixação na lateral do leitor do cartão de mídia e deslize o cartão para fora.

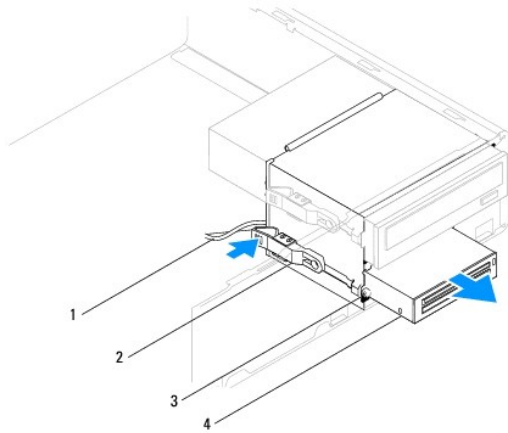

1	cabo USB do compartimento FlexBay	2	aba de fixação
3	parafusos rebaxados (2)	4	leitor de cartão de mídia (encontrado apenas em alguns computadores)

Como recolocar o leitor de cartão de mídia

1. Siga os procedimentos descritos na [Antes de começar](#).
2. Se estiver instalando um novo leitor de cartão de mídia, retire a placa metálica removível. Insira a ponta de uma chave Phillips na abertura da placa metálica removível e gire a chave para fora para soltar e remover a placa metálica.

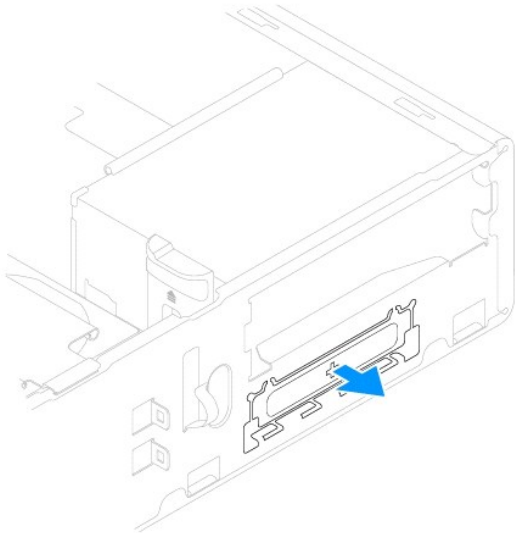

3. Se estiverem ausentes, prenda os dois parafusos rebaxados ao leitor de cartão de mídia.

NOTA: Se você estiver substituindo uma unidade existente, remova os parafusos rebaxados da unidade existente e fixe-os na unidade de reposição.

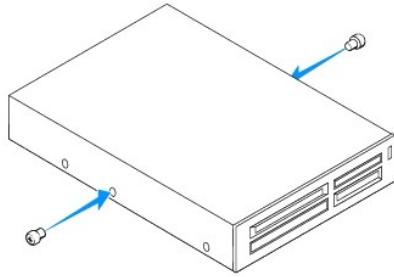

4. Deslize cuidadosamente o leitor de cartão de mídia até encaixá-lo no slot do FlexBay.
5. Desconecte o cabo USB do compartimento FlexBay do conector da placa de sistema (consulte [Componentes da placa de sistema](#)).
6. Recoloque o painel frontal (consulte [Como recolocar o painel frontal](#)).
7. Recoloque a tampa do computador (consulte [Como recolocar a tampa do computador](#)).
8. Conecte o computador e os dispositivos às tomadas elétricas e ligue-os.

Unidade óptica

Como remover a unidade óptica

1. Siga os procedimentos descritos na [Antes de começar](#).
2. Remova a tampa do computador (consulte [Como remover a tampa do computador](#)).
3. Remova o painel frontal (consulte [Como remover o painel frontal](#)).
4. Desconecte o cabo de alimentação e o cabo de dados da parte traseira da unidade óptica.

 **NOTA:** Se você não for substituir a unidade óptica agora, desconecte a outra extremidade do cabo de dados da placa de sistema e guarde-o. Você pode usar o cabo de dados para instalar uma unidade óptica posteriormente.

5. Pressione a aba de fixação na lateral da unidade óptica e deslize a unidade retirando-a.

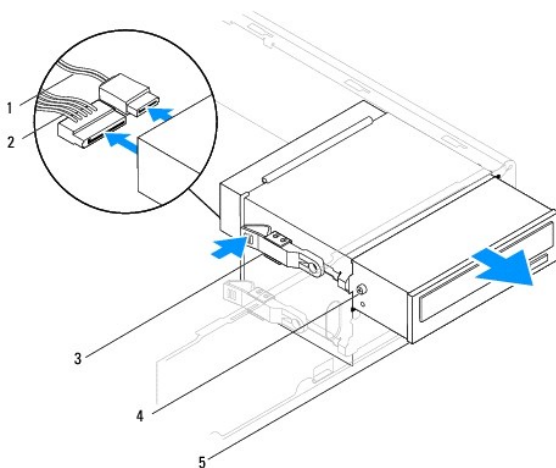

1	cabo de dados	2	cabo de alimentação	3	aba de fixação
4	parafusos rebaxados (2)	5	unidade óptica		

6. Recoloque o painel frontal (consulte [Como recolocar o painel frontal](#)).

7. Recoloque a tampa do computador (consulte [Como recolocar a tampa do computador](#)).
8. Conecte o computador e os dispositivos às tomadas elétricas e ligue-os.
9. Configure as unidades na configuração do sistema (consulte [Opções de configuração do sistema](#)).

Como recolocar a unidade óptica

1. Siga os procedimentos descritos na [Antes de começar](#).
2. Se estiverem ausentes, prenda os dois parafusos rebaixados à unidade óptica.
 **NOTA:** Se você estiver substituindo uma unidade existente, remova os parafusos rebaixados da unidade existente e fixe-os na unidade de reposição.
3. Deslize cuidadosamente a unidade óptica para dentro de seu respectivo compartimento, até encaixá-la.
4. Conecte o cabo de alimentação e o cabo de dados à unidade óptica.
5. Se desconectado, conecte o cabo de dados ao conector da placa de sistema (consulte [Componentes da placa de sistema](#)).
6. Recoloque o painel frontal (consulte [Como recolocar o painel frontal](#)).
7. Recoloque a tampa do computador (consulte [Como recolocar a tampa do computador](#)).
8. Conecte o computador e os dispositivos às tomadas elétricas e ligue-os.
Consulte a documentação fornecida com a unidade óptica para obter instruções sobre a instalação dos softwares necessários para a operação dessa unidade.
9. Verifique a configuração do sistema para ver se há alterações na configuração da unidade (consulte [Como entrar na configuração do sistema](#)).

[Voltar à página do índice](#)

[Voltar à página do índice](#)

Ventiladores

Manual de serviços do Dell™ Inspiron™ 560s

- [Como remover o conjunto de ventilador e dissipador de calor do processador](#)
- [Como instalar o conjunto de ventilador e dissipador de calor do processador](#)
- [Como remover o ventilador do chassi](#)
- [Como trocar o ventilador do chassi](#)

⚠ ADVERTÊNCIA: Antes de trabalhar na parte interna do computador, siga as instruções de segurança fornecidas com o computador. Para obter mais informações sobre as práticas de segurança recomendadas, consulte a página inicial sobre conformidade normativa em www.dell.com/regulatory_compliance.

⚠ ADVERTÊNCIA: Para proteção contra choque elétrico, ferimentos provocados pelo movimento das pás do ventilador ou contra quaisquer outros ferimentos, sempre desligue o computador da tomada elétrica antes de abrir a tampa.

⚠ ADVERTÊNCIA: Não opere o computador com qualquer tampa removida (inclusive tampas do computador, painéis frontais e suas plaquetas, suportes de preenchimento etc.).

⚠ AVISO: Somente um técnico credenciado deve executar reparos no computador. Danos decorrentes de mão de obra não autorizada pela Dell™ não serão cobertos pela garantia.

Como remover o conjunto de ventilador e dissipador de calor do processador

⚠ AVISO: O ventilador e o dissipador de calor do processador formam uma única unidade. Não tente remover o ventilador separadamente.

⚠ AVISO: Não toque nas pás do ventilador ao remover o conjunto de ventilador e dissipador de calor do processador. Isso pode danificar o ventilador.

1. Siga os procedimentos descritos na [Antes de começar](#).
2. Remova a tampa do computador (consulte [Como remover a tampa do computador](#)).
3. Desconecte o cabo do ventilador do processador do conector da placa de sistema (consulte [Componentes da placa de sistema](#)).
4. Afaste cuidadosamente os cabos que passam por cima do conjunto de ventilador e dissipador de calor do processador.

⚠ AVISO: Embora o conjunto de ventilador e dissipador de calor do processador tenha uma proteção plástica, ele pode esquentar muito durante a operação normal. Espere que ele esfrie antes de tocá-lo.

5. Solte os quatro parafusos prisioneiros que prendem o conjunto do ventilador e dissipador de calor do processador e levante-o em linha reta.

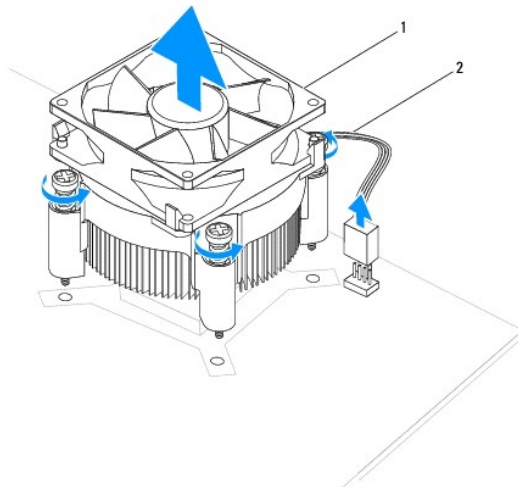

1	conjunto do ventilador e dissipador de calor do processador	2	cabo do ventilador do processador
---	---	---	-----------------------------------

 **NOTA:** O conjunto de ventilador e dissipador de calor do processador pode não ser exatamente igual ao da figura mostrada na ilustração acima.

Como instalar o conjunto de ventilador e dissipador de calor do processador

 **AVISO:** Ao reinstalar o ventilador, tome cuidado para não comprimir os fios que passam entre a placa de sistema e o ventilador.

1. Siga os procedimentos descritos na [Antes de começar](#).
2. Limpe a graxa térmica da parte inferior do conjunto de ventilador e dissipador de calor do processador.

 **AVISO:** Aplique nova graxa térmica. A aplicação de nova graxa térmica é extremamente importante para garantir uma ligação térmica adequada, o que é um requisito para a operação otimizada do processador.

3. Aplique a nova graxa térmica na parte superior do processador.
4. Alinhe os parafusos prisioneiros no conjunto do ventilador e dissipador de calor do processador com as quatro saliências metálicas dos orifícios para parafusos na placa de sistema.
5. Aperte os quatro parafusos prisioneiros que prendem o conjunto do ventilador e do dissipador de calor do processador à placa de sistema.

 **NOTA:** Verifique se o conjunto de dissipador de calor e ventilador do processador está corretamente assentado e firme.

6. Conecte o cabo do ventilador do processador ao conector da placa de sistema (consulte [Componentes da placa de sistema](#)).
7. Recoloque a tampa do computador (consulte [Como recolocar a tampa do computador](#)).
8. Conecte o computador e os dispositivos às tomadas elétricas e ligue-os.

Como remover o ventilador do chassi

 **AVISO:** Não toque nas pás do ventilador ao remover o ventilador do chassi. Isso pode danificar o ventilador.

1. Siga os procedimentos descritos na [Antes de começar](#).
2. Remova a tampa do computador (consulte [Como remover a tampa do computador](#)).
3. Desconecte do conector da placa de sistema o cabo do ventilador do chassi (consulte [Componentes da placa de sistema](#)).
4. Remova o parafuso que prende o ventilador do chassi ao chassi.
5. Deslize o ventilador do chassi em direção à parte frontal do computador e levante-o.

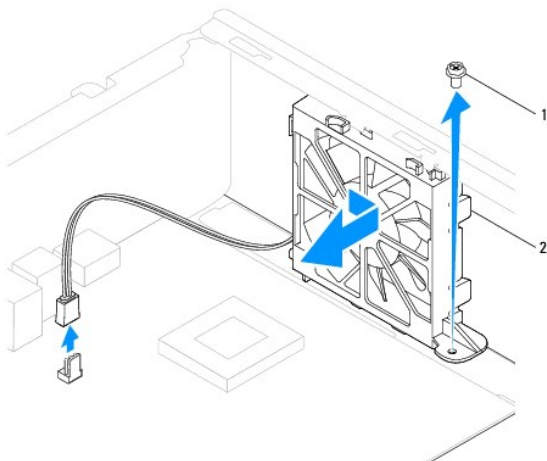

1	parafuso	2	ventilador do chassi
---	----------	---	----------------------

Como trocar o ventilador do chassi

1. Siga os procedimentos descritos na [Antes de começar](#).
2. Alinhe as abas superior e inferior do ventilador do chassi às saliências do chassi e deslize o ventilador do chassi em direção à parte traseira do computador.

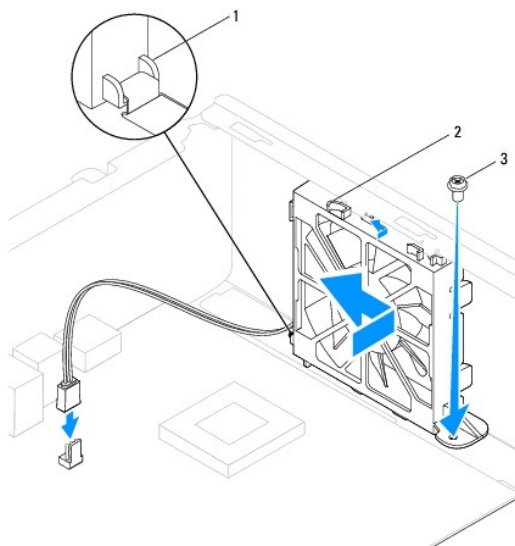

1	Aba inferior do ventilador do chassi	2	Abas superiores do ventilador do chassi (2)	3	parafuso
---	--------------------------------------	---	---	---	----------

3. Recoloque o parafuso que prende o ventilador do chassi ao chassi.
4. Conecte o cabo do ventilador do chassi ao conector da placa de sistema (consulte [Componentes da placa de sistema](#)).
5. Recoloque a tampa do computador (consulte [Como recolocar a tampa do computador](#)).
6. Conecte o computador e os dispositivos às tomadas elétricas e ligue-os.

[Voltar à página do índice](#)

[Voltar à página do índice](#)

Painel frontal de E/S

Manual de serviços do Dell™ Inspiron™ 560s

- [Como remover o painel frontal de E/S](#)
- [Como recolocar o painel frontal de E/S](#)

⚠ ADVERTÊNCIA: Antes de trabalhar na parte interna do computador, siga as instruções de segurança fornecidas com o computador. Para obter mais informações sobre as práticas de segurança recomendadas, consulte a página inicial sobre conformidade normativa em www.dell.com/regulatory_compliance.

⚠ ADVERTÊNCIA: Para evitar choques elétricos, sempre desligue o computador da tomada elétrica antes de remover a tampa.

⚠ ADVERTÊNCIA: Não opere o computador com qualquer tampa removida (inclusive tampas do computador, painéis frontais e suas plaquetas, suportes de preenchimento etc.).

⚠ AVISO: Somente um técnico credenciado deve executar reparos no computador. Danos decorrentes de mão de obra não autorizada pela Dell™ não serão cobertos pela garantia.

Como remover o painel frontal de E/S

1. Siga os procedimentos descritos na [Antes de começar](#).
2. Remova a tampa do computador (consulte [Como remover a tampa do computador](#)).
3. Remova o painel frontal (consulte [Como remover o painel frontal](#)).
4. Remova o suporte (consulte [Como remover o suporte](#)).
5. Remova o disco rígido (consulte [Como remover o disco rígido](#)).

⚠ AVISO: Seja extremamente cuidadoso ao deslizar o painel frontal de E/S para fora do computador. A falta de cuidado pode danificar os conectores dos cabos e os cliques de roteamento dos cabos.

6. Desconecte todos os cabos que estiverem conectados ao painel frontal de E/S dos conectores da placa de sistema. Observe o roteamento de todos os cabos ao removê-los, para poder recolocá-los corretamente ao instalar o novo painel frontal de E/S.
7. Remova o parafuso que prende o painel frontal de E/S ao chassi.
8. Deslize o painel frontal de E/S para a esquerda e retire-o com cuidado.

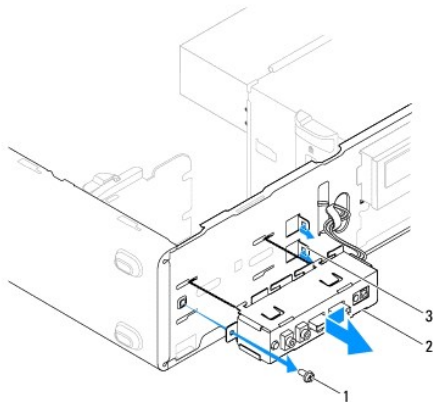

1	parafuso	2	painel frontal de E/S	3	slot da presilha do painel frontal de E/S
---	----------	---	-----------------------	---	---

Como recolocar o painel frontal de E/S

 **AVISO:** Tome cuidado para não danificar os conectores do cabo e os cliques de roteamento do cabo ao deslizar o painel frontal de E/S para dentro do slot da presilha do painel.

1. Siga os procedimentos descritos na [Antes de começar](#).
2. Passe e conecte os cabos que você removeu dos conectores da placa de sistema.
3. Alinhe e deslize o painel frontal de E/S para o slot da presilha do painel.
4. Recoloque o parafuso que prende o painel frontal de E/S ao chassi.
5. Recoloque o disco rígido (consulte [Como recolocar o disco rígido](#)).
6. Recoloque o suporte (consulte [Como recolocar o suporte](#)).
7. Recoloque o painel frontal (consulte [Como recolocar o painel frontal](#)).
8. Recoloque a tampa do computador (consulte [Como recolocar a tampa do computador](#)).
9. Conecte o computador e os dispositivos às tomadas elétricas e ligue-os.

[Voltar à página do índice](#)

[Voltar à página do índice](#)

Módulo(s) de memória

Manual de serviços do Dell™ Inspiron™ 560s

- [Como remover o\(s\) módulo\(s\) de memória](#)
- [Como instalar os módulos de memória](#)
- [Configuração de memória recomendada](#)
- [Como definir as configurações de memória de canal duplo](#)

⚠ ADVERTÊNCIA: Antes de trabalhar na parte interna do computador, siga as instruções de segurança fornecidas com o computador. Para obter mais informações sobre as práticas de segurança recomendadas, consulte a página inicial sobre conformidade normativa em www.dell.com/regulatory_compliance.

⚠ ADVERTÊNCIA: Para evitar choques elétricos, sempre desligue o computador da tomada elétrica antes de remover a tampa.

⚠ ADVERTÊNCIA: Não opere o computador com qualquer tampa removida (inclusive tampas do computador, painéis frontais e suas plaquetas, suportes de preenchimento etc.).

⚠ AVISO: Somente um técnico credenciado deve executar reparos no computador. Danos decorrentes de mão de obra não autorizada pela Dell™ não serão cobertos pela garantia.

Como remover o(s) módulo(s) de memória

1. Siga os procedimentos descritos na [Antes de começar](#).
2. Remova a tampa do computador (consulte [Como remover a tampa do computador](#)).
3. Localize o(s) módulo(s) de memória na placa de sistema (consulte [Componentes da placa de sistema](#)).
4. Pressione as presilhas de segurança localizadas em cada extremidade do conector do modulo de memória.

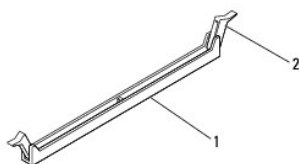

1 conector do módulo de memória	2 presilhas de segurança (2)
---------------------------------	------------------------------

5. Segure o módulo de memória e puxe-o para cima.
Se tiver dificuldade para retirar o módulo de memória, mova-o delicadamente para frente e para trás até removê-lo do respectivo conector.

Como instalar os módulos de memória

1. Siga os procedimentos descritos na [Antes de começar](#).
2. Pressione as presilhas de segurança localizadas em cada extremidade do conector do modulo de memória.
3. Siga as diretrizes de instalação da memória (consulte [Configuração de memória recomendada](#)).

⚠ AVISO: Não instale módulos de memória ECC.

4. Alinhe o entalhe na parte inferior do módulo de memória com a aba no conector do módulo de memória.

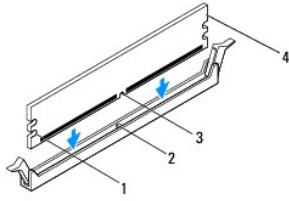

1	recortes (2)	2	aba
3	entalhe	4	módulo de memória

AVISO: Para evitar danos ao módulo de memória, pressione-o para baixo no conector do módulo de memória enquanto aplica força equivalente a cada uma de suas extremidades.

- Insira o módulo de memória no respectivo conector até encaixá-lo.

Se você inserir o módulo de memória corretamente, os cliques de fixação se encaixam nos recortes em cada extremidade do módulo.

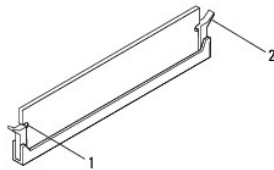

1	recortes (2)	2	clipe de fixação (encaixado corretamente)
---	--------------	---	---

- Recoloque a tampa do computador (consulte [Como recolocar a tampa do computador](#)).

- Conecte o computador e os dispositivos às tomadas elétricas e ligue-os.

Se aparecer a mensagem dizendo que o tamanho da memória foi alterado, pressione <F1> para continuar.

- Faça logon no computador.

- Clique com o botão direito no ícone **Meu computador** na área de trabalho do Microsoft® Windows® e selecione **Propriedades**.

- Clique na guia **Geral**.

- Para saber se a memória está instalada corretamente, verifique a quantidade de memória (RAM) indicada.

Configuração de memória recomendada

Ao instalar ou recolocar a memória, consulte a tabela a seguir: Para obter a localização dos conectores do módulo de memória, consulte [Componentes da placa de sistema](#).

Um módulo	Dois módulos	Três módulos	Quatro módulos
DIMM1	DIMM1 DIMM3	DIMM1 DIMM3 DIMM2	DIMM1 DIMM3 DIMM2 DIMM4

Como definir as configurações de memória de canal duplo

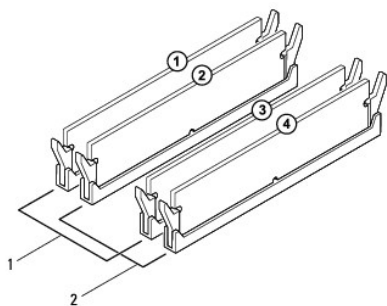

1	Par A: par correspondente de módulos de memória nos conectores DIMM1 e DIMM3	2	Par B: par correspondente de módulos de memória nos conectores DIMM2 e DIMM4
---	--	---	--

[Voltar à página do índice](#)

[Voltar à página do índice](#)

Fonte de alimentação

Manual de serviços do Dell™ Inspiron™ 560s

- [Como remover a fonte de alimentação](#)
- [Como recolocar a fonte de alimentação](#)

⚠ ADVERTÊNCIA: Antes de trabalhar na parte interna do computador, siga as instruções de segurança fornecidas com o computador. Para obter informações adicionais sobre as práticas de segurança recomendadas, consulte a página inicial sobre conformidade normativa em www.dell.com/regulatory_compliance.

⚠ ADVERTÊNCIA: Para evitar choques elétricos, sempre desligue o computador da tomada elétrica antes de remover a tampa.

⚠ ADVERTÊNCIA: Não opere o computador com qualquer tampa removida (inclusive tampas do computador, painéis frontais e suas plaquetas, suportes de preenchimento etc.).

⚠ AVISO: Somente um técnico credenciado deve executar reparos no computador. Danos decorrentes de mão de obra não autorizada pela Dell™ não serão cobertos pela garantia.

Como remover a fonte de alimentação

1. Siga os procedimentos descritos na [Antes de começar](#).
2. Remova a tampa do computador (consulte [Como remover a tampa do computador](#)).
3. Desconecte os cabos de alimentação CC da placa de sistema e das unidades.

Preste atenção ao roteamento dos cabos de alimentação CC sob as abas do chassi do computador ao removê-los da placa de sistema e das unidades. Ao serem reinstalados, esses cabos precisam ser roteados corretamente para evitar que fiquem presos ou pressionados.

4. Remova o suporte (consulte [Como remover o suporte](#)).
5. Solte todos os cabos da presilha de fixação na lateral da fonte de alimentação.
6. Remova os três parafusos que fixam a fonte de alimentação ao chassi do computador.

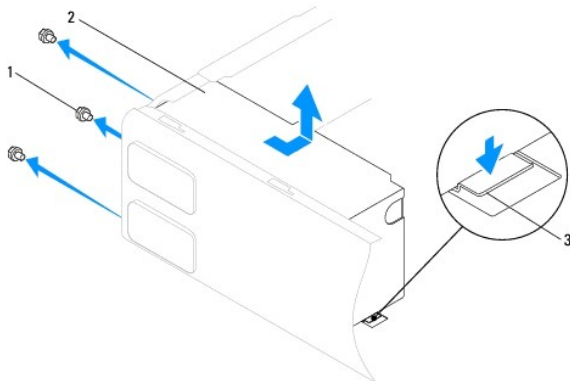

1	parafusos (3)	2	fonte de alimentação	3	trava de liberação
---	---------------	---	----------------------	---	--------------------

7. Ao pressionar para baixo a trava de liberação, deslize a fonte de alimentação e levante-a.

Como recolocar a fonte de alimentação

1. Siga os procedimentos descritos na [Antes de começar](#).
2. Ao pressionar a trava de liberação, deslize a fonte de alimentação substituta em direção à parte de trás do computador.

 **ADVERTÊNCIA:** Se algum parafuso não for recolocado e apertado, pode haver choque elétrico, pois esses parafusos são uma parte importante do aterramento do sistema.

3. Coloque novamente os três parafusos que fixam a fonte de alimentação ao chassi do computador.

 **NOTA:** Roteie os cabos de alimentação CC sob as abas do chassi. Os cabos precisam ser roteados de maneira correta para evitar que sejam danificados.

4. Conecte os cabos de alimentação CC à placa de sistema e às unidades.

5. Prenda todos os cabos ao clipe de fixação na lateral da fonte de alimentação.

 **NOTA:** Verifique todas as conexões dos cabos para garantir que estejam firmes.

6. Recoloque o suporte (consulte [Como recolocar o suporte](#)).

7. Recoloque a tampa do computador (consulte [Como recolocar a tampa do computador](#)).

8. Conecte o computador e os dispositivos às tomadas elétricas e ligue-os.

[Voltar à página do índice](#)

[Voltar à página do índice](#)

Configuração do sistema

Manual de serviços do Dell™ Inspiron™ 560s

- [Visão geral](#)
- [Como entrar na configuração do sistema](#)
- [Como limpar senhas esquecidas](#)
- [Como limpar as configurações do CMOS](#)
- [Como atualizar o BIOS](#)

Visão geral

Use a configuração do sistema para:

- 1 Alterar as informações de configuração do sistema após adicionar, alterar ou remover qualquer hardware no seu computador.
- 1 Definir ou alterar uma opção selecionável pelo usuário, por exemplo, a senha do usuário.
- 1 Ver a quantidade de memória instalada ou definir o tipo de disco rígido instalado.

 **AVISO:** Somente um técnico credenciado deve executar reparos no computador. Danos decorrentes de mão de obra não autorizada pela Dell™ não serão cobertos pela garantia.

 **AVISO:** Não altere as definições da configuração do sistema, a menos que você seja um usuário experiente. Algumas alterações podem fazer com que o computador funcione incorretamente.

 **NOTA:** Antes de usar a configuração do sistema, é recomendável que você anote as informações das telas de configuração do sistema para referência futura.

Como entrar na configuração do sistema

1. Ligue (ou reinicie) o computador.
2. Quando o logotipo DELL aparecer, pressione <F2> imediatamente.

 **NOTA:** Manter uma tecla pressionada por muito tempo pode causar falhas no teclado. Para evitar uma possível falha no teclado, pressione e solte a tecla <F2> em intervalos regulares até aparecer a tela de configuração do sistema.

Se você esperar demais e o logotipo do sistema operacional aparecer, continue aguardando até que a área de trabalho do Microsoft® Windows® seja exibida. Depois, desligue o computador e tente novamente.

Telas de configuração do sistema

Options List (Lista de opções) — Este campo aparece no topo da janela de configuração do sistema. As opções mostradas nas guias contêm recursos que definem a configuração do computador, inclusive o hardware instalado, os recursos de segurança e economia de energia.

Option Field (Campo de opção) — Este campo contém informações sobre cada opção. Neste campo, é possível ver as configurações atuais e alterá-las. Utilize as setas para direita ou para a esquerda para realçar uma opção. Pressione <Enter> para tornar essa seleção ativa.

Help Field (Campo de ajuda) — Este campo fornece ajuda contextual com base nas opções selecionadas.

Key Functions (Funções das teclas) — Este campo é mostrado abaixo de Option Field (Campo de opção) e mostra a lista de teclas e suas funções no campo ativo de configuração do sistema.

Opções de configuração do sistema

 **NOTA:** Dependendo do computador e dos dispositivos instalados, os itens listados nesta seção talvez não sejam exibidos ou talvez não sejam exatamente iguais aos itens descritos aqui.

Informações do sistema	
BIOS Info (Informações sobre o BIOS)	Mostra a versão e a data do BIOS.
System (Sistema)	Mostra o número do modelo do computador.
Etiquetas de serviço	Mostra a etiqueta de serviço do computador.
Asset Tag (Etiqueta de patrimônio)	Mostra a etiqueta de patrimônio do computador, se houver.

Processor Type (Tipo de processador)	Mostra o tipo de processador.
Processor L1 Cache (Cache L1 do processador)	Mostra a quantidade de cache L1 do processador.
Processor L2 Cache (Cache L2 do processador)	Mostra a quantidade de cache L2 do processador.
Memory Installed (Memória instalada)	Indica a quantidade de memória instalada.
Memory Available (Memória disponível)	Indica a quantidade de memória disponível.
Memory Speed (Velocidade da memória)	Indica a frequência da memória instalada.
Memory Technology (Tecnologia da memória)	Indica o tipo de memória instalada.
Recursos padrão do CMOS	
Date (Data)	Mostra a data atual no formato (mm:dd:aaaa).
Time (Hora)	Mostra a hora atual no formato (hh:mm:ss).
SATA 0	Mostra as unidades SATA conectadas ao conector SATA 0.
SATA 1	Mostra as unidades SATA conectadas ao conector SATA 1.
SATA 2	Mostra as unidades SATA conectadas ao conector SATA 2.
SATA 3	Mostra as unidades SATA conectadas ao conector SATA 3.
Recursos avançados do BIOS	
CPU Feature (Recurso da CPU)	<ul style="list-style-type: none"> 1 Hyper-Threading Technology (Tecnologia Hyper-Threading) — Enabled (Ativado) ou Disabled (Desativado); (Enabled é o padrão) 1 Intel SpeedStep® — Enabled (Ativado) ou Disabled (Desativado); (Enabled é o padrão) 1 Virtualization (Virtualização) — Enabled (Ativado) ou Disabled (Desativado); (Disabled é o padrão) 1 Limit CPUID Value (Valor limite do CPUID) — Enabled (Ativado) ou Disabled (Desativado); (Disabled é o padrão) 1 CPU XD Support (Suporte a recurso XD da CPU) — Enabled (Ativado) ou Disabled (Desativado); (Enabled é o padrão) 1 Multi Core Support (Suporte a vários núcleos) — Enabled (Ativado) ou Disabled (Desativado); (Enabled é o padrão)
USB Device Setting (Configuração de dispositivo USB)	<ul style="list-style-type: none"> 1 USB Controller (Controlador USB) — Enabled (Ativado) ou Disabled (Desativado); (Enabled é o padrão) 1 USB Operation Mode (Modo de operação USB) — HiSpeed (Alta velocidade) ou FullSpeed (Velocidade total); (HiSpeed é o padrão)
Recursos avançados do chipset	
Onboard Audio Controller (Controlador de áudio integrado)	Enabled (Ativado) ou Disabled (Desativado); (Enabled é o padrão)
SATA Mode (Modo SATA)	RAID; ATA (ATA é o padrão)
Onboard LAN Controller (Controlador de LAN integrado)	Enabled (Ativado) ou Disabled (Desativado); (Enabled é o padrão)
Onboard LAN Boot ROM (ROM de inicialização da LAN integrada)	Enabled (Ativado) ou Disabled (Desativado); (Disabled é o padrão)
Boot Device Configuration (Configuração do dispositivo de inicialização)	
Boot Settings Configuration (Configuração das definições de inicialização)	<ul style="list-style-type: none"> 1 Fast Boot (Inicialização rápida) — Enabled (Ativado) ou Disabled (Desativado); (Enabled é o padrão) 1 Numlock Key (Tecla Numlock) — On (Ativada); Off (Desativada); (On é o padrão) 1 Keyboard Errors (Erros do teclado) — Report (Relatar) ou Do Not Report (Não relatar); (Report é o padrão)
Removable Boot Priority (Prioridade de inicialização removível)	Usado para configurar a prioridade de dispositivos removíveis, por exemplo, unidades de disquetes USB. Os itens mostrados são atualizados dinamicamente de acordo com os dispositivos removíveis conectados.
Hard Disk Boot Priority (Prioridade de inicialização de discos rígidos)	Usado para configurar a prioridade de dispositivo de discos rígidos. Os itens mostrados são atualizados dinamicamente de acordo com os discos rígidos detectados.
CD/DVD Boot Priority (Prioridade de inicialização por CD/DVD)	Usado para definir a prioridade de dispositivo de unidades de CD/DVD. Os itens mostrados são atualizados dinamicamente de acordo com as unidades CD/DVD detectadas.
Network Boot Priority (Prioridade de inicialização de rede)	Usado para definir a prioridade de dispositivos de rede. Os itens mostrados são atualizados dinamicamente de acordo com os dispositivos de rede detectados.
USB Boot Priority (Prioridade de inicialização por USB)	Usado para definir a prioridade de dispositivo de unidades USB. Os itens mostrados são atualizados dinamicamente de acordo com as unidades USB detectadas.
1st Boot Device (1º dispositivo de inicialização)	Removable Dev. (Dispositivo removível); Hard Drive (Disco rígido); CD/DVD; Network (Rede); USB; Disabled (Desativado); (Hard Drive é o padrão)
2nd Boot Device (2º dispositivo de inicialização)	Removable Dev. (Dispositivo removível); Hard Drive (Disco rígido); CD/DVD; Network (Rede); USB; Disabled (Desativado); (USB é o padrão)
3rd Boot Device (3º dispositivo de inicialização)	Removable Dev. (Dispositivo removível); Hard Drive (Disco rígido); CD/DVD; Network (Rede); USB; Disabled (Desativado); (CD/DVD é o padrão)
4th Boot Device (4º dispositivo de	Removable Dev. (Dispositivo removível); Hard Drive (Disco rígido); CD/DVD; Network (Rede); USB; Disabled

inicialização)	(Desativado); (Removable Dev., é o padrão)
5th Boot Device (5º dispositivo de inicialização)	Removable Dev. (Dispositivo removível); Hard Drive (Disco rígido); CD/DVD; Network (Rede); USB; Disabled (Desativado); (Network é o padrão)
Configuração do gerenciamento de energia	
ACPI Suspend Type (Tipo de suspensão ACPI)	S3; S1 (S3 é o padrão)
Remote Wake Up (Acionamento remoto)	Enabled (Ativado) ou Disabled (Desativado); (Enabled é o padrão)
AC Recovery (Recuperação CA)	Power Off (Desligado); Power On (Ligado); Last Power State (Último estado de energia); (Power off é o padrão)
Auto Power On (Ativação automática)	Enabled (Ativado) ou Disabled (Desativado); (Disabled é o padrão)
Auto Power On Date (Data da ativação automática)	0
Auto Power On Time (Horário da ativação automática)	0:00:00
Recursos de segurança do BIOS	
Set Supervisor Password (Definir senha de supervisor)	Pressione Enter para definir a senha do supervisor
User Access Level (Nível de acesso do usuário)	No Access (Sem acesso); View Only (Apenas visualização); Limited (Limitado); Full Access (Acesso completo); (Full Access é o padrão)
Set User Password (Definir senha de usuário)	Pressione Enter para definir a senha do usuário.
Password Check (Verificação de senha)	Setup (Configuração); Always (Sempre); (Setup é o padrão)

Como alterar a sequência de inicialização para a inicialização atual

Você pode usar este recurso, por exemplo, para fazer o computador inicializar a partir da unidade de CD, de modo que você possa executar o Dell Diagnostics na mídia *Drivers and Utilities* mas, ao mesmo tempo, fazer com que o computador inicialize a partir do disco rígido quando os testes de diagnóstico forem concluídos. Também é possível utilizar este recurso para reiniciar o computador por dispositivos USB tais como unidade de disquete ou chaves de memória ou unidade de CD-RW.

1. Se você for fazer a inicialização a partir de um dispositivo USB, conecte-o a um conector USB.
2. Ligue (ou reinicie) o computador.
3. Quando F2 = Setup, F12 = Boot Options (F2 = Configuração, F12 = Opções de inicialização) aparecer na tela, pressione <F12>.

Se você esperar tempo demais e o logotipo do sistema operacional aparecer, continue aguardando até que a área de trabalho do Windows seja mostrada. Em seguida, desligue o computador e tente de novo.

O menu **Boot Device** (Dispositivos de inicialização) será mostrado, contendo a lista de todos os dispositivos de inicialização disponíveis.

4. Utilize as teclas seta para cima e para baixo para selecionar o dispositivo de inicialização atual e pressione <Enter>.

Por exemplo, se você estiver fazendo a inicialização a partir de um pen drive USB, selecione a opção **USB Flash Device** (Dispositivo flash USB) e pressione <Enter>.

 **NOTA:** A inicialização por meio de um dispositivo USB só poderá ser feita se este dispositivo for inicializável. Para verificar se o dispositivo é de inicialização, consulte a documentação correspondente.

Como alterar a sequência de inicialização para inicializações futuras

1. Entre na configuração do sistema (consulte [Como entrar na configuração do sistema](#)).
2. Use as teclas de seta para destacar a opção de menu **Boot Device Configuration** (Configuração de dispositivo de inicialização) e pressione <Enter> para acessar o menu.

 **NOTA:** Anote a sequência de inicialização atual, para o caso de você querer restaurá-la.

3. Pressione as teclas de seta para cima e para baixo para mover-se através da lista de dispositivos.
4. Pressione o sinal (+) ou (-) para mudar a prioridade de inicialização do dispositivo.

Como limpar senhas esquecidas

⚠️ ADVERTÊNCIA: Antes de trabalhar na parte interna do computador, siga as instruções de segurança fornecidas com o computador. Para obter mais informações sobre as práticas de segurança recomendadas, consulte a página inicial sobre conformidade normativa em www.dell.com/regulatory_compliance.

1. Siga os procedimentos descritos na [Antes de começar](#).
2. Remova a tampa do computador (consulte [Como remover a tampa do computador](#)).
3. Localize o jumper de redefinição de senha de 3 pinos na placa do sistema (consulte [Componentes da placa de sistema](#)).

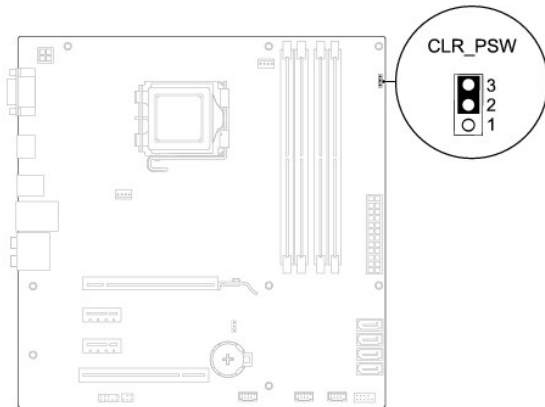

4. Remova o plugue de jumper de dois pinos dos pinos 2 e 3 e coloque-o nos pinos 1 e 2.
5. Ligue o computador, espere aproximadamente cinco segundos e desligue o computador. Se for necessário, pressione e mantenha pressionado o botão liga/desliga para desligar o computador.
6. Remova o plugue de jumper de dois pinos dos pinos 1 e 2 e recoloque-o nos pinos 2 e 3 para ativar o recurso de senha.
7. Recoloque a tampa do computador (consulte [Como recolocar a tampa do computador](#)).
8. Conecte o computador e os dispositivos às tomadas elétricas e ligue-os.

Como limpar as configurações do CMOS

1. Siga os procedimentos descritos na [Antes de começar](#).

📌 NOTA: O computador precisa ser desconectado da tomada elétrica para que as configurações do CMOS sejam apagadas.

2. Remova a tampa do computador (consulte [Como remover a tampa do computador](#)).
3. Redefina as configurações atuais do CMOS:
 - a. Localize o jumper de redefinição do CMOS da senha de 3 pinos na placa do sistema (consulte [Componentes da placa de sistema](#)).
 - b. Remova o plugue dos pinos 2 e 3 do jumper de redefinição do CMOS.
 - c. Coloque o plugue do jumper nos pinos 1 e 2 do jumper de redefinição do CMOS e aguarde aproximadamente cinco segundos.
 - d. Remova o plugue e recoloque-o nos pinos 2 e 3 do jumper de redefinição do CMOS.

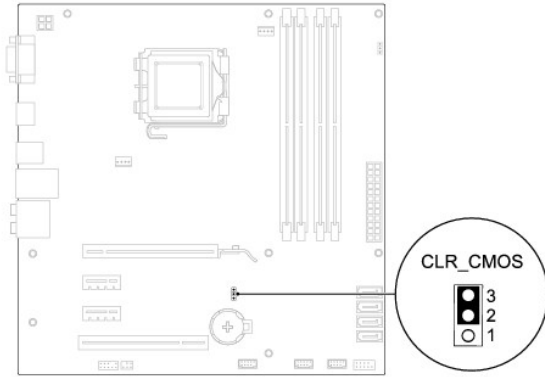

4. Recoloque a tampa do computador (consulte [Como recolocar a tampa do computador](#)).
5. Conecte o computador e os dispositivos às tomadas elétricas e ligue-os.

Como atualizar o BIOS

O BIOS pode precisar ser atualizado quando uma nova atualização é lançada ou quando a placa de sistema é trocada. Para gravar o BIOS:

1. Ligue o computador.
2. Visite o site support.dell.com (em Inglês).
3. Clique em **Drivers & Downloads** (Drivers e downloads).
4. Localize o arquivo de atualização do BIOS para o seu computador:

NOTA: A Etiqueta de serviço do computador está localizada na parte superior do chassi, em direção à parte traseira do computador.

- Se você tiver a Etiqueta de serviço do computador:

- a. Clique em **Enter a Service Tag** (Insira uma etiqueta de serviço).
- b. Digite a etiqueta de serviço do computador no campo **Enter a service tag: (Insira uma etiqueta de serviço:)**, clique em **Go (Ir)**, e siga para a [etapa 5](#).

- Se você não tiver a Etiqueta de serviço do computador:

- a. Clique em **Select Your Product Model** (Selecionar o modelo de produto) na lista **Select Your Entry Method** (Selecionar o método de entrada).
- b. Selecione o tipo de produto na lista **Select Your Product Family** (Selecionar a família de produtos).
- c. Selecione a marca do produto na lista **Select Your Product Line** (Selecionar a linha de produto).
- d. Selecione o número do modelo do produto na lista **Select Your Product Model** (Selecionar o modelo do produto).

NOTA: Se você selecionou um modelo diferente e desejar começar novamente, clique em **Start Over** (Recomeçar) no canto direito do menu.

- e. Clique em **Confirm** (Confirmar).

5. Uma lista de resultados é exibida na tela. Clique em **BIOS**.
 6. Clique em **Download Now** (Baixar agora) para baixar o arquivo mais recente do BIOS.
A janela **File Download** (Download de arquivo) é exibida.
 7. Clique em **Save** (Salvar) para salvar o arquivo na sua área de trabalho. O arquivo será salvo na sua área de trabalho.
 8. Clique em **Close** (Fechar) se a janela **Download Complete** (Download concluído) for mostrada.
O ícone do arquivo é exibido na área de trabalho e é intitulado da mesma forma que o arquivo baixado de atualização do BIOS.
 9. Clique duas vezes no ícone do arquivo na área de trabalho e siga as instruções exibidas na tela.
-

[Voltar à página do índice](#)

[Voltar à página do índice](#)

Placa de sistema

Manual de serviços do Dell™ Inspiron™ 560s

- [Como remover a placa de sistema](#)
- [Como trocar a placa de sistema](#)

⚠ ADVERTÊNCIA: Antes de trabalhar na parte interna do computador, siga as instruções de segurança fornecidas com o computador. Para obter mais informações sobre as práticas de segurança recomendadas, consulte a página inicial sobre conformidade normativa em www.dell.com/regulatory_compliance.

⚠ ADVERTÊNCIA: Para evitar choques elétricos, sempre desligue o computador da tomada elétrica antes de remover a tampa.

⚠ ADVERTÊNCIA: Não opere o computador com qualquer tampa removida (inclusive tampas do computador, painéis frontais e suas plaquetas, suportes de preenchimento etc.).

⚠ AVISO: Somente um técnico credenciado deve executar reparos no computador. Danos decorrentes de mão de obra não autorizada pela Dell™ não serão cobertos pela garantia.

Como remover a placa de sistema

1. Siga os procedimentos descritos na [Antes de começar](#).
2. Remova a tampa do computador (consulte [Como remover a tampa do computador](#)).
3. Remova o suporte (consulte [Como remover o suporte](#)).
4. Remova quaisquer placas PCI e PCI Express da placa de sistema (consulte [Como remover placas PCI e PCI Express](#)).
5. Remova a unidade óptica (consulte [Como remover a unidade óptica](#)).
6. Remova o conjunto de dissipador de calor e ventilador do processador (consulte [Como remover o conjunto de ventilador e dissipador de calor do processador](#)).
7. Remova o processador (consulte [Como remover o processador](#)).
8. Remova os módulos de memória (consulte [Como remover o\(s\) módulo\(s\) de memória](#)) e anote qual módulo de memória foi removido de qual conector do módulo de memória para que esses módulos sejam instalados nos mesmos locais após o reposicionamento da placa.
9. Desconecte todos os cabos da placa de sistema. Preste atenção no roteamento dos cabos ao desconectá-los, para que você possa recolocá-los corretamente após a instalação da nova placa de sistema.
10. Remova os oito parafusos que prendem a placa de sistema ao chassi.
11. Levante a placa de sistema e retire-a do chassi.

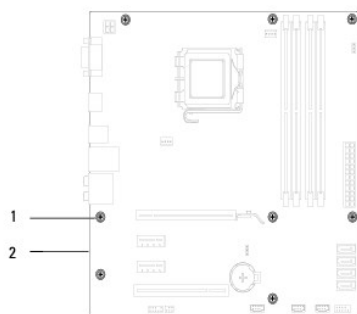

1	parafusos (8)	2	placa do sistema
---	---------------	---	------------------

Como trocar a placa de sistema

 **NOTA:** Compare a placa de sistema removida com a placa de sistema de substituição para assegurar que sejam idênticas.

1. Siga os procedimentos descritos na [Antes de começar](#).

 **AVISO:** Verifique se as molas de fixação da porta não estão danificadas no momento da substituição da placa de sistema.

2. Alinhe cuidadosamente a placa de sistema no chassi e deslize-a em direção à parte traseira do computador.

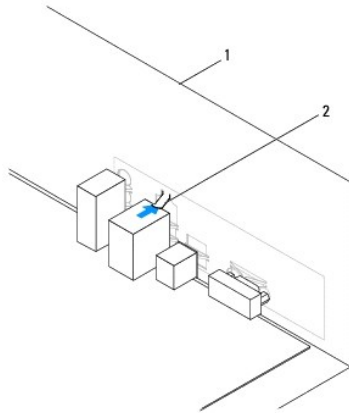

1	parte traseira do computador	2	mola de fixação da porta
---	------------------------------	---	--------------------------

3. Recoloque os oito parafusos que prendem a placa de sistema ao chassi.
4. Passe e conecte os cabos que você removeu da placa de sistema.

 **AVISO:** Verifique se o conjunto de dissipador de calor e ventilador do processador está corretamente assentado e firme.

5. Recoloque o processador (consulte [Como trocar o processador](#)).
6. Recoloque o conjunto de ventilador e dissipador de calor do processador (consulte [Como instalar o conjunto de ventilador e dissipador de calor do processador](#)).
7. Recoloque a unidade óptica (consulte [Como recolocar a unidade óptica](#)).
8. Recoloque os módulos de memória (consulte [Como instalar os módulos de memória](#)).
9. Recoloque quaisquer placas PCI e PCI Express na placa de sistema (consulte [Como substituir placas PCI e PCI Express](#)).
10. Recoloque o suporte (consulte [Como recolocar o suporte](#)).
11. Recoloque a tampa do computador (consulte [Como recolocar a tampa do computador](#)).
12. Conecte o computador e os dispositivos às tomadas elétricas e ligue-os.
13. Atualize o BIOS do sistema, conforme necessário (consulte [Como atualizar o BIOS](#)).

[Voltar à página do índice](#)

[Voltar à página do índice](#)

Visão geral técnica

Manual de serviços do Dell™ Inspiron™ 560s

- [Visão interna do computador](#)
- [Componentes da placa de sistema](#)

⚠ ADVERTÊNCIA: Antes de trabalhar na parte interna do computador, siga as instruções de segurança fornecidas com o computador. Para obter mais informações sobre as práticas de segurança recomendadas, consulte a página inicial sobre conformidade normativa em www.dell.com/regulatory_compliance.

Visão interna do computador

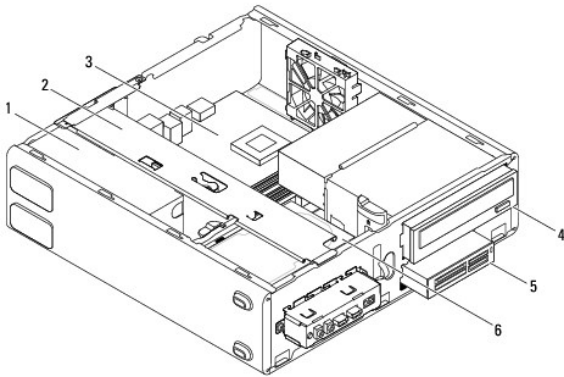

1 fonte de alimentação	2 suporte
3 placa do sistema	4 unidade óptica
5 leitor de cartão de mídia (opcional)	6 disco rígido principal

Componentes da placa de sistema

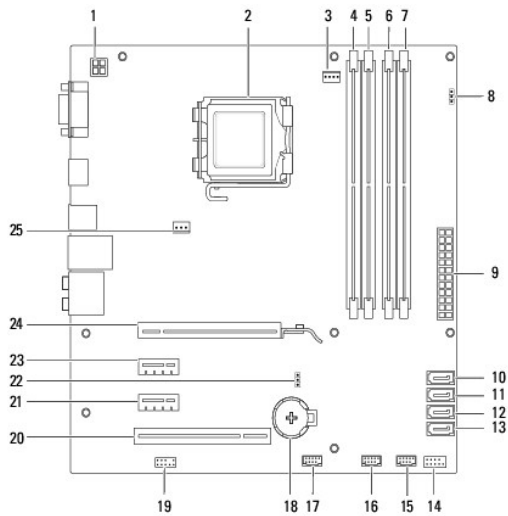

1 conector de alimentação de 12 V (ATX12V1)	2 soquete do processador
3 conector do ventilador do processador (FAN_CPU)	4 conector do módulo de memória (DIMM1)

5	conector do módulo de memória (DIMM2)	6	conector do módulo de memória (DIMM3)
7	conector do módulo de memória (DIMM4)	8	jumper de redefinição de senha (CLR_PSW)
9	conector de alimentação principal (ATX1_POWER1)	10	conector SATA (SATA_0)
11	conector SATA (SATA_1)	12	conector SATA (SATA_2)
13	conector SATA (SATA_3)	14	conector do painel frontal (FRONTPANEL)
15	conector USB do painel frontal (F_USB1)	16	conector USB do painel frontal (F_USB2)
17	conector USB do painel frontal (F_USB3)	18	soquete da bateria (BATTERY)
19	conector de áudio do painel frontal (FP_AUDIO)	20	slot da placa PCI (PCI_1)
21	slot da placa PCI Express x1 (PCIEX1_2)	22	jumper de redefinição do CMOS (CLR_CMOS)
23	slot da placa PCI Express x1 (PCIEX1_1)	24	slot da placa PCI-Express x16 (PCIEX16)
25	conector do ventilador do chassi (FAN_SYS)		

[Voltar à página do índice](#)

[Voltar à página do índice](#)

Manual de serviços do Dell™ Inspiron™ 560s

 **NOTA:** uma NOTA indica informações importantes para utilizar melhor o computador.

 **AVISO:** um AVISO indica um potencial de danos ao hardware ou de perda de dados caso as instruções não sejam seguidas.

 **ADVERTÊNCIA:** uma ADVERTÊNCIA indica um potencial de danos à propriedade, risco de lesões corporais ou mesmo risco de vida.

As informações neste documento estão sujeitas a alteração sem aviso prévio.
© 2009 Dell Inc. Todos os direitos reservados.

É terminantemente proibida qualquer forma de reprodução deste produto sem a permissão por escrito da Dell Inc.

Marcas comerciais usadas neste texto: *Dell*, o logotipo *DELL* e *Inspiron* são marcas comerciais da Dell Inc.; *Intel SpeedStep* é uma marca registrada da Intel Corporation nos Estados Unidos e em outros países; *Microsoft* e *Windows* são marcas comerciais ou marcas registradas da Microsoft Corporation nos EUA e/ou em outros países.

Outros nomes e marcas comerciais podem ser usados neste documento como referência às entidades que reivindicam essas marcas e nomes ou a seus produtos. A Dell Inc. declara que não tem qualquer interesse de propriedade sobre marcas e nomes comerciais que não sejam os seus próprios.

Novembro de 2009 Rev. A00

[Voltar à página do índice](#)